

A

WA 6 Wo	BZH= 478,6 m ü.NN
0,4	FHmax= 10,45 m WHmax= 7,10 m
D	SD 45° SD 22,5°

Abstandsflächen werden durch Einhaltung der Baugrenzen und Wandhöhen erfüllt

2 Die maximalen First- und Wandhöhe von Bereich 1 sind als Höchstmaß einzuhalten
Keine Festsetzung zur Dachform
Einseitige Grenzbebauung zulässig

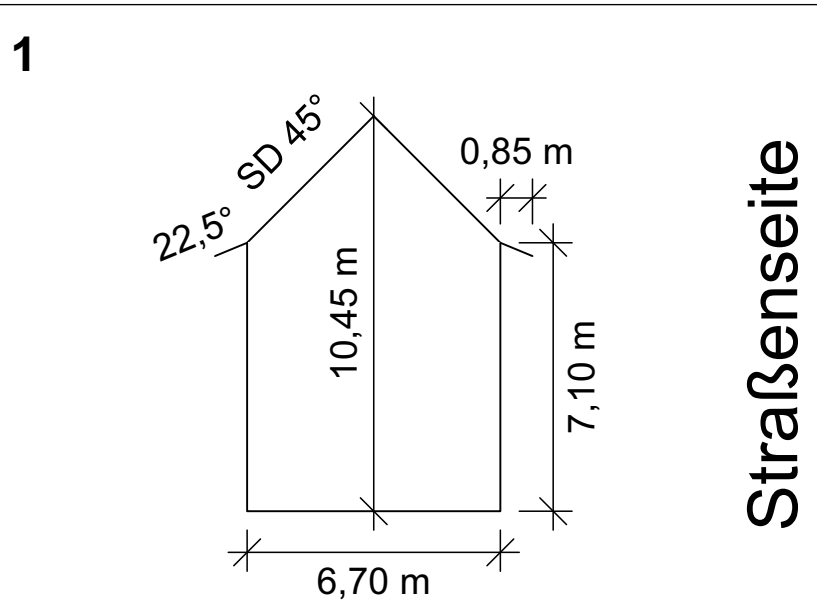

Das Profil ist an der Kommunwand mit min. 2,5 m Breite auszubilden
Firsthöhe, Wandhöhe und Dachneigung und Dachform sind im gesamten Bereich 1 als Höchstmaß einzuhalten

Straßenseite

C

WA 4 Wo	BZH= 478,6 m ü.NN
0,4	FH= 9,50 m WH= 6,30 m
D	SD 34°

Abstandsflächen werden durch Einhaltung der Baugrenzen und Wandhöhen erfüllt

2 GBHmax = 6,3 m
Keine Festsetzung zur Dachform
Einseitige Grenzbebauung zulässig

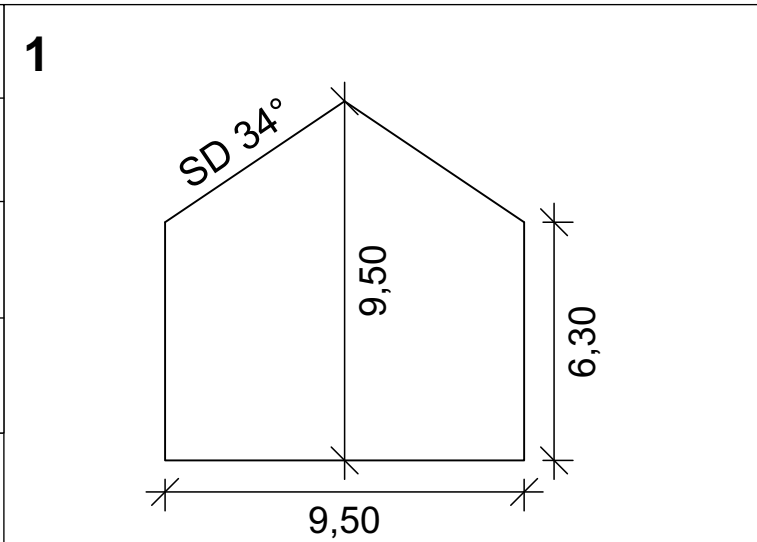

Das Profil ist im Bereich 1 zwingend einzuhalten

B

WA 4 Wo	BZH= 478,6 m ü.NN
0,4	FHmax= 9,80 m WHmax= 5,00 m
D	SD 38°

Abstandsflächen werden durch Einhaltung der Baugrenzen und Wandhöhen erfüllt

2 Die maximalen First- und Wandhöhe von Bereich 1 sind als Höchstmaß einzuhalten
Keine Festsetzung zur Dachform
Einseitige Grenzbebauung zulässig

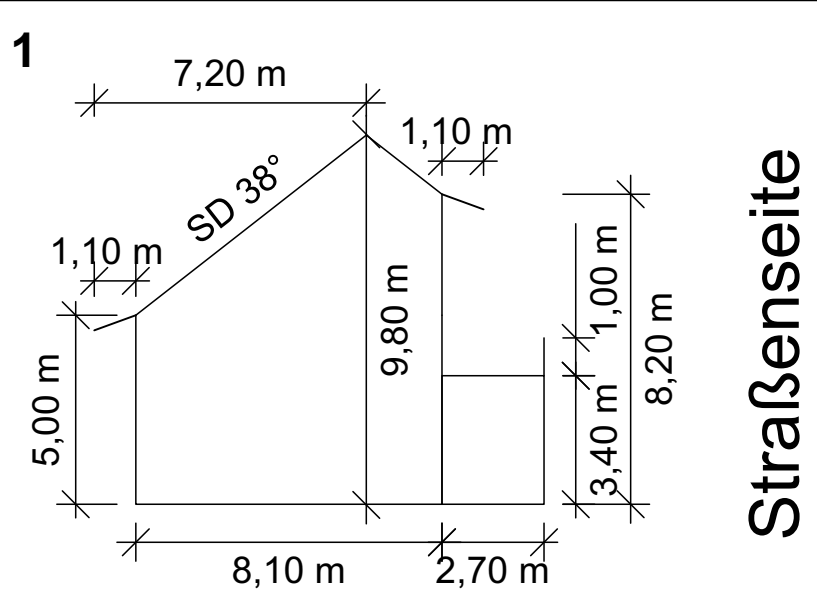

Das Profil ist an der Kommunwand mit min. 2,5 m Breite auszubilden
Firsthöhe, Wandhöhe und Dachneigung und Dachform sind im gesamten Bereich 1 als Höchstmaß einzuhalten

Straßenseite

D

WA 3 Wo	BZH= 478,6 m ü.NN
0,4	FHmax= 9,50 m
O	WHmax= 6,30 m
E	SD 22,5° - 35°

E

WA 2 Wo	BZH= 478,6 m ü.NN
0,4	1 GBHmax= 9,0 m
O	2 GBHmax= 7,0 m
E	alle Dachformen zulässig

F

WA 3 Wo	BZH= 478,6 m ü.NN
0,4	FHmax= 10,50 m
O	WHmax= 6,50 m
E	gD 16° - 35°

G

Festsetzungen nach Nutzungs-schablone des jeweiligen Baugrundstücks: davon abweichend gilt:	
GBHmax = 3,5 m	GRmax = 30 m ²
Keine Festsetzung zur Dachform	
Abstandsflächen werden durch Einhaltung der Baugrenzen und Wandhöhen erfüllt	